

М Е Ж Г О С У Д А Р С Т В Е Н Н Ы Й   С Т А Н Д А Р Т

---

ЕДИНАЯ СИСТЕМА КОНСТРУКТОРСКОЙ ДОКУМЕНТАЦИИ

ЛИНИИ

Издание официальное

## М Е Ж Г О С У Д А Р С Т В Е Н Н Ы Й С Т А Н Д А Р Т

Единая система конструкторской документации

ЛИНИИ

Unified system for design documentation.  
LinesГОСТ  
2.303—68\*Взамен  
ГОСТ 3456—59

Утвержден Комитетом стандартов, мер и измерительных приборов при Совете Министров СССР в декабре 1967 г.  
Срок введения установлен

с 01.01.71

1. Настоящий стандарт устанавливает начертания и основные назначения линий на чертежах всех отраслей промышленности и строительства.

Специальные назначения линий (изображение резьбы, шлицев, границы зон с различной шероховатостью и т.д.) определены в соответствующих стандартах Единой системы конструкторской документации.

Стандарт соответствует СТ СЭВ 1178—78, СТ СЭВ 6306—88.

**(Измененная редакция, Изм. № 1, 2).**

2. Наименование, начертание, толщина линий по отношению к толщине основной линии и основные назначения линий должны соответствовать указанным в табл. 1. Примеры применения линий показаны на черт. 1—9.

**(Измененная редакция, Изм. № 1).**

3. Для сложных разрезов и сечений допускается концы разомкнутой линии соединить штрих-пунктирной тонкой линией.



4. В строительных чертежах в разрезах видимые линии контуров, не попадающие в плоскость сечения, допускается выполнять сплошной тонкой линией (черт. 9).

5. Толщина сплошной основной линии  $s$  должна быть в пределах от 0,5 до 1,4 мм в зависимости от величины и сложности изображения, а также от формата чертежа.

Толщина линий одного и того же типа должна быть одинакова для всех изображений на данном чертеже, вычерчиваемых в одинаковом масштабе.

Издание официальное



Перепечатка воспрещена



\* Издание (апрель 2000 г.) с Изменениями № 1, 2,  
утвержденными в феврале 1980 г., марте 1989 г.  
(ИУС 4—80, 7—89)

© ИПК Издательство стандартов, 2000

Т а б л и ц а 1

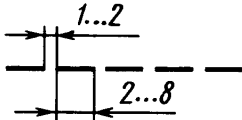
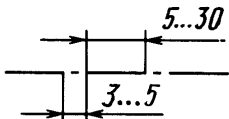
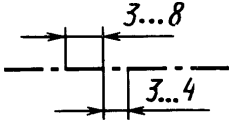
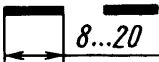
Наименование	Начертание	Толщина линии по отношению к толщине основной линии	Основное назначение
1. Сплошная толстая основная		$s$	<p>Линии видимого контура                      Линии перехода видимые                      Линии контура сечения (вынесенного и входящего в состав разреза)</p>
2. Сплошная тонкая		От $\frac{s}{3}$ до $\frac{s}{2}$	<p>Линии контура наложенного сечения                      Линии размерные и выносные                      Линии штриховки                      Линии-выноски                      Полки линий-выносок и подчеркивание надписей                      Линии для изображения пограничных деталей («обстановка»)                      Линии ограничения выносных элементов на видах, разрезах и сечениях                      Линии перехода воображаемые                      Следы плоскостей, линии построения характерных точек при специальных построениях</p>
3. Сплошная волнистая			<p>Линии обрыва                      Линии разграничения вида и разреза</p>
4. Штриховая			<p>Линии невидимого контура                      Линии перехода невидимые</p>
5. Штрихпунктирная тонкая		От $\frac{s}{3}$ до $\frac{s}{2}$	<p>Линии осевые и центровые                      Линии сечений, являющиеся осями симметрии для наложенных или вынесенных сечений</p>
6. Штрихпунктирная утолщенная		От $\frac{s}{3}$ до $\frac{2}{3}s$	<p>Линии, обозначающие поверхности, подлежащие термообработке или покрытию                      Линии для изображения элементов, расположенных перед секущей плоскостью («наложенная проекция»)</p>
7. Разомкнутая		От $s$ до $1\frac{1}{2}s$	<p>Линии сечений</p>

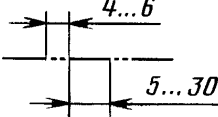
Наименование	Начертание	Толщина линии по отношению к толщине основной линии	Основное назначение
8. Сплошная тонкая с изломами		От $\frac{s}{3}$ до $\frac{s}{2}$	Длинные линии обрыва
9. Штрихпунктирная с двумя точками тонкая		От $\frac{s}{3}$ до $\frac{s}{2}$	Линии сгиба на развертках. Линии для изображения частей изделий в крайних или промежуточных положениях. Линии для изображения развертки, совмещенной с видом

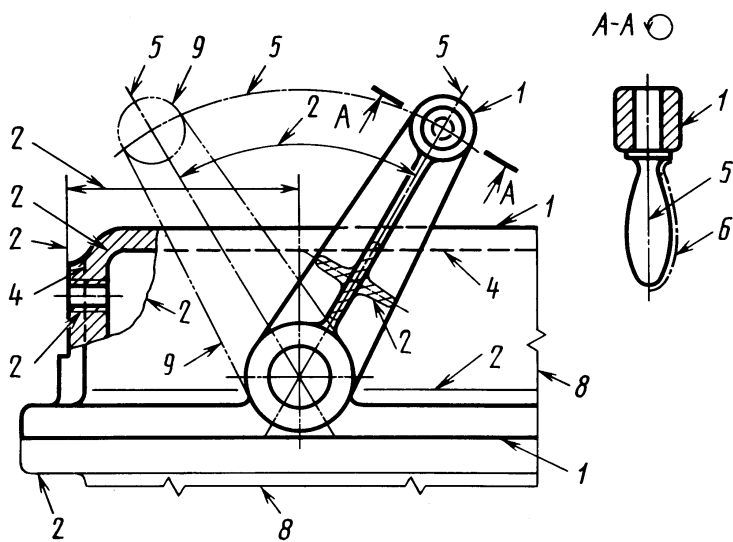

Черт. 1

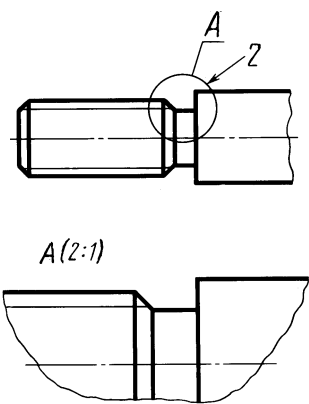

Черт. 2

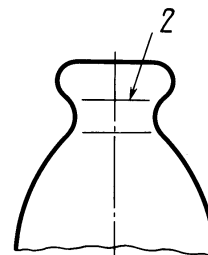

Черт. 3

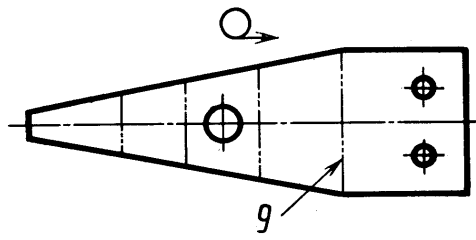

Черт. 4

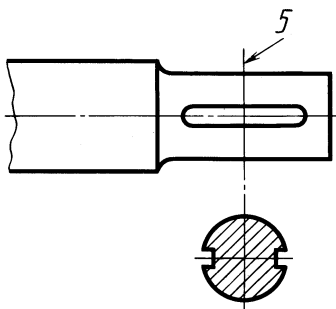

Черт. 5

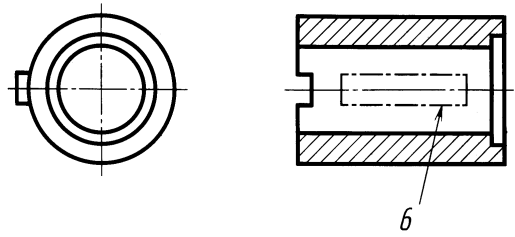

Черт. 6

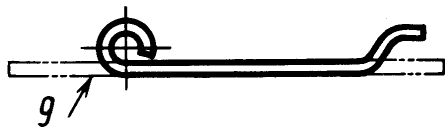

Черт. 7

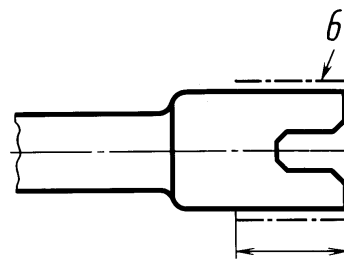

Черт. 8

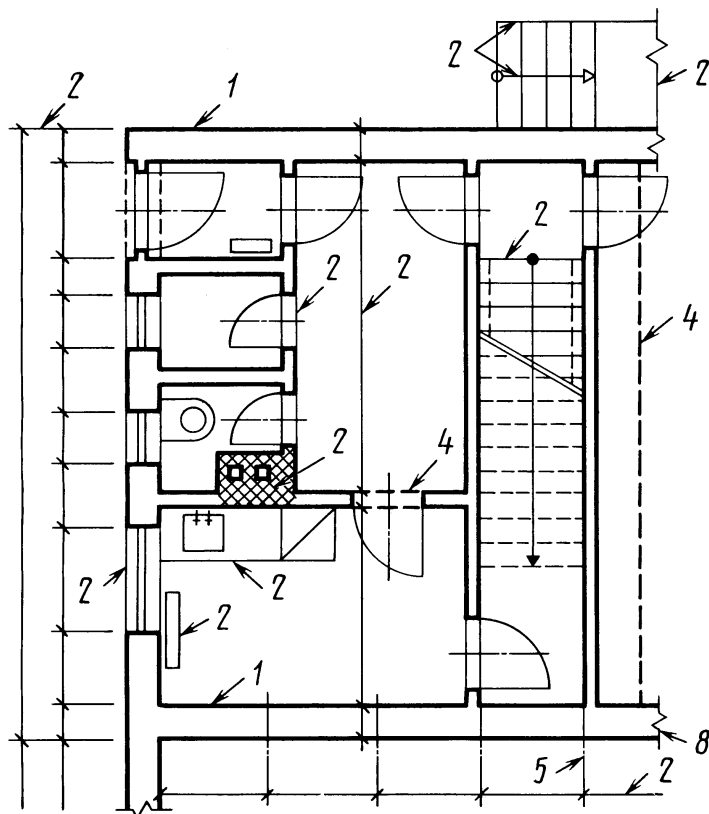

Черт. 9

Примечание. Номера позиций на черт. 1—9 соответствуют номерам пунктов табл. 1.

**(Измененная редакция, Изм. № 1).**

6. Наименьшая толщина линий и наименьшее расстояние между линиями в зависимости от формата чертежа должна соответствовать указанному в табл. 2.

Таблица 2

Формат чертежа	Наименьшая толщина линий в мм, выполненных		Наименьшее расстояние между линиями в мм, выполненными	
	в туши	в карандаше	в туши	в карандаше
С размером большей стороны 841 мм и более	0,3		0,8	1,0
С размером большей стороны менее 841 мм	0,2	0,3	0,8	

7. Длину штрихов в штриховых и штрихпунктирных линиях следует выбирать в зависимости от величины изображения.

8. Штрихи в линии должны быть приблизительно одинаковой длины.

9. Промежутки между штрихами в линии должны быть приблизительно одинаковой длины.

10. Штрихпунктирные линии должны пересекаться и заканчиваться штрихами.

11. Штрихпунктирные линии, применяемые в качестве центровых, следует заменять сплошными тонкими линиями, если диаметр окружности или размеры других геометрических фигур в изображении менее 12 мм (черт. 10).

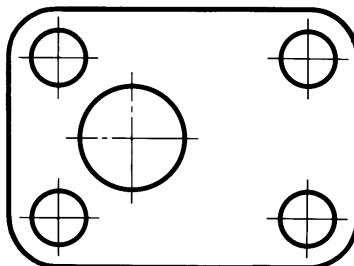

Черт. 10

Редактор *Р.Г. Говердовская*  
Технический редактор *В.Н. Прусакова*  
Корректор *М.С. Кабашиова*  
Компьютерная верстка *Е.Н. Мартмяновой*

Изд. лиц. № 021007 от 10.08.95. Сдано в набор 14.03.2000. Подписано в печать 27.04.2000. Усл. печ. л. 0,93.  
Уч.-изд. л. 0,57. Тираж 665 экз. С/Д 5794. Зак. 504.

---

ИПК Издательство стандартов, 107076, Москва, Колодезный пер., 14.  
Набрано в Издательстве на ПЭВМ  
Филиал ИПК Издательство стандартов — тип. “Московский печатник”, 103062, Москва, Лялин пер., 6.  
Плр № 080102